

Označení dílů

M - fotoleptané kovové díly
D - obtisky
W - drát
? - volba

Parts labelling

M - photoetched parts
D - decals
W - wire
? - option

Poznámka - Pro čiré zasklení je možné folii v oknech po vlepění umýt štetcem navlhčeným vodou

Notice - You can wash foil in windows by water moistened brush for pellucid windows

Návod ke stavbě

Při stavbě postupujte podle instruktážních obrázků.

Instructions

Follow the instruction drawings the assembly.

Upozornění:Během opracování může vznikat prach, který může dráždit dýchací cesty.Používejte ochranu očí při odstraňování kovových dílů.

Notice:Machining can produce dust witch can be irritating to the respiratory tract.Metal parts should be cut off using protection eyesight.

Kupujte přímo na www.plusmodel.cz
Buy directly from www.plusmodel.cz

Plus Model s.r.o
Jižní 56, 370 10 České Budějovice
Czech Republic
<http://www.plusmodel.cz>
e-mail: plusmodel@plusmodel.cz

300

plusmodel

1/35

Plymouth P5

Historie

Osobní automobil Plymouth P5

Plymouth model '38 byl veřejnosti představen na podzim 1937, a to ve dvou řadách. Levnější Business byla označena P5 a dražší Deluxe pak P6. Karosářské varianty P5 Business (později s názvem Roadking) zahrnovaly coupé a dvou a čtyřdveřový sedan v provedení fastback. Později vznikl také dvou a čtyřdveřový sedan ve verzi touring.

Vozy poháněl šestiválec s obsahem 3,3 litru a výkonem 82 koní.

Díky tomu, že model P5 byl moderní a pohodlný, Plymouth prodal 74 785 vozidel nejen v USA, poměrně velký počet byl dovezen také do Evropy.

Za 2. světové války bylo mnoho vozů P5 použito jak u U.S. Army, tak u U.S. Navy.

Několik evropských exemplářů ukořistili Němci (mnoho z nich v Dánsku) a sloužily jako vozidla pro Wehrmacht.

History

Plymouth P5 car

The '38 Plymouth was introduced in the fall of 1937 in two series: the cheaper Business line designated model P5 and the Deluxe line coded P6. Body styles in the P5 Business (later called "Roadking") series included a business coupe and two- and four-door fastback sedans. A four-door touring sedan and a two-door touring sedan were added later.

The engine was a 82 hp/3600rpm, 6 - cyl, 201,3 cid.

As the P5 cars were modern and comfortable Plymouth sold 74,785 units - not n the U.S.A. only, quite large number of them were exported to Europe.

During the IIWW many P5's were "militarized" and used by the U.S. Army and the U.S. Navy. Some of the European cars were captured by Germans (many of them in Denmark) and used by Wehrmacht.

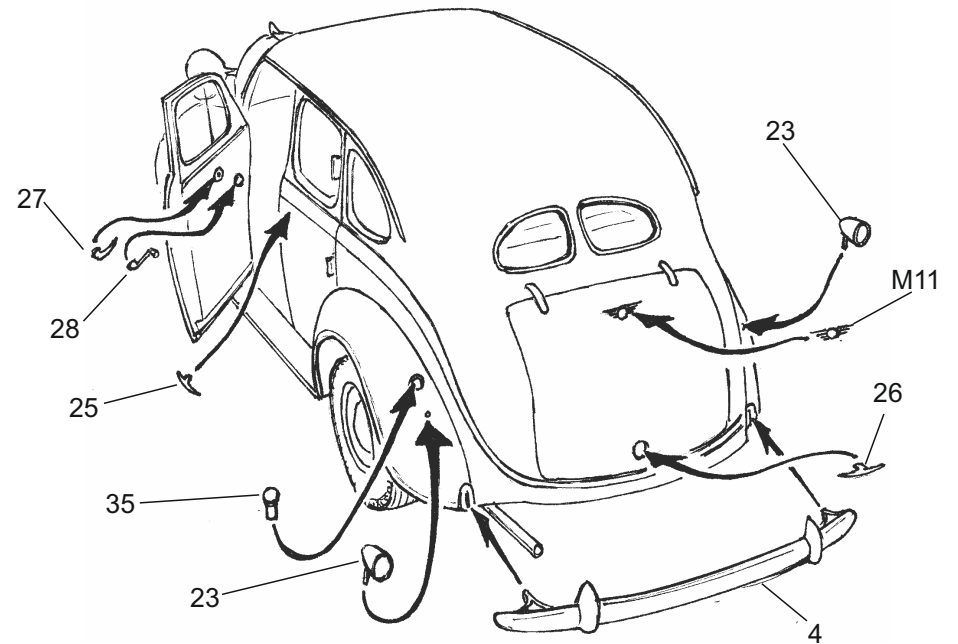
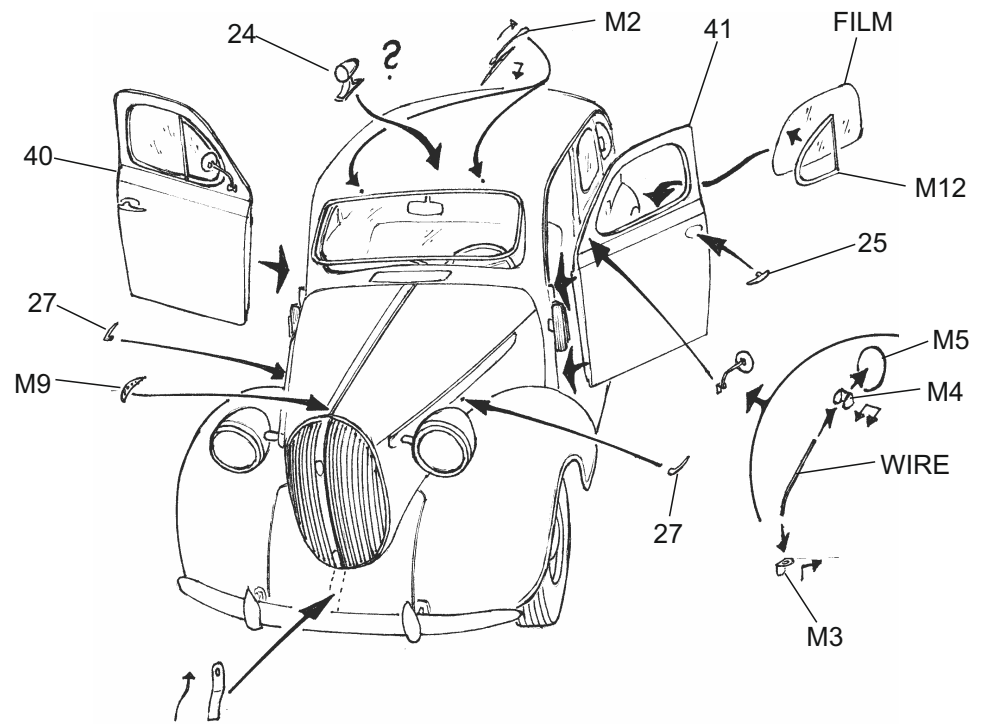
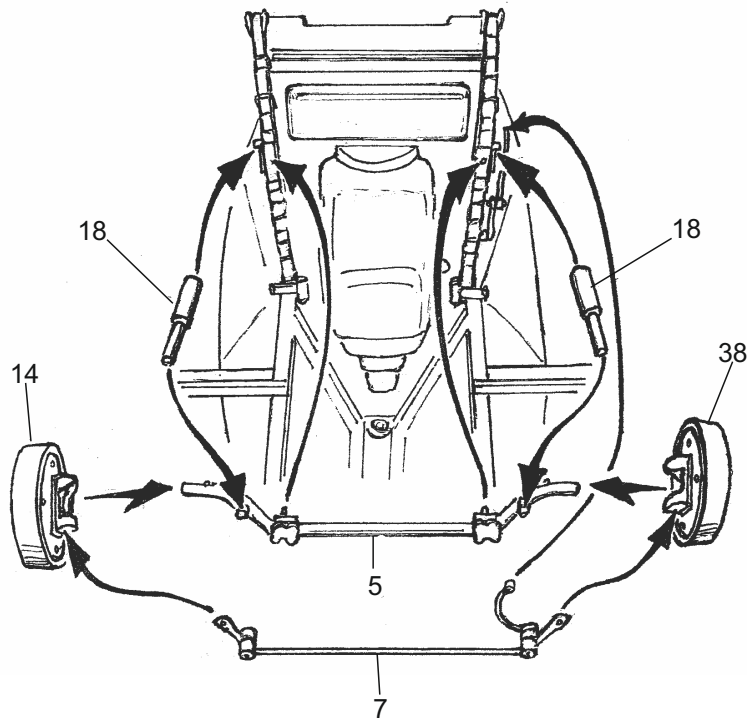
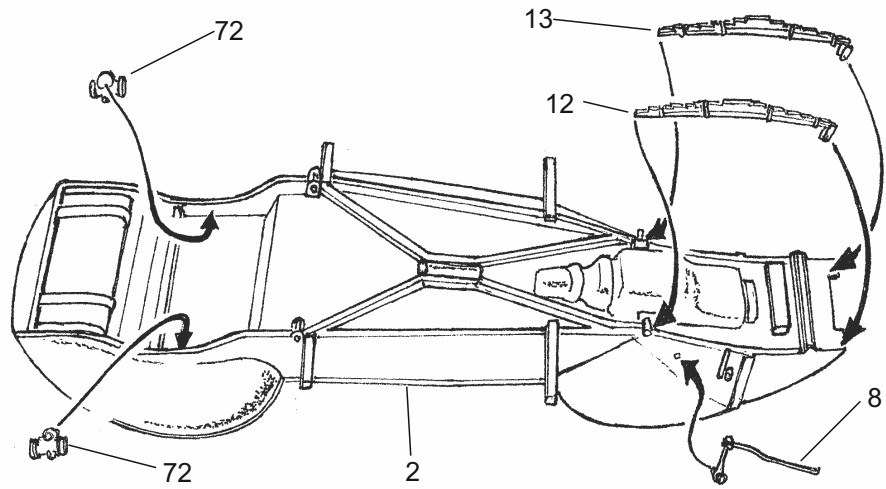

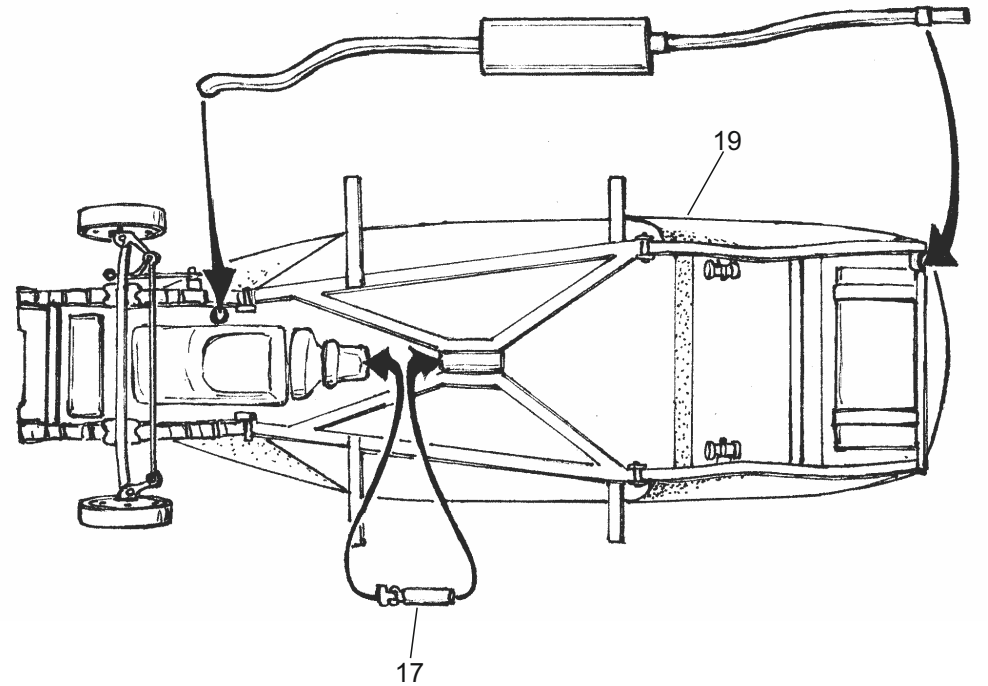
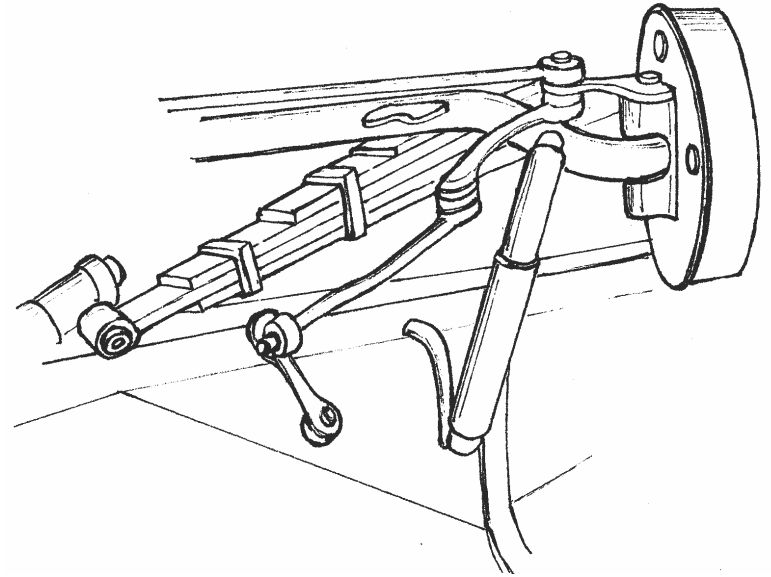
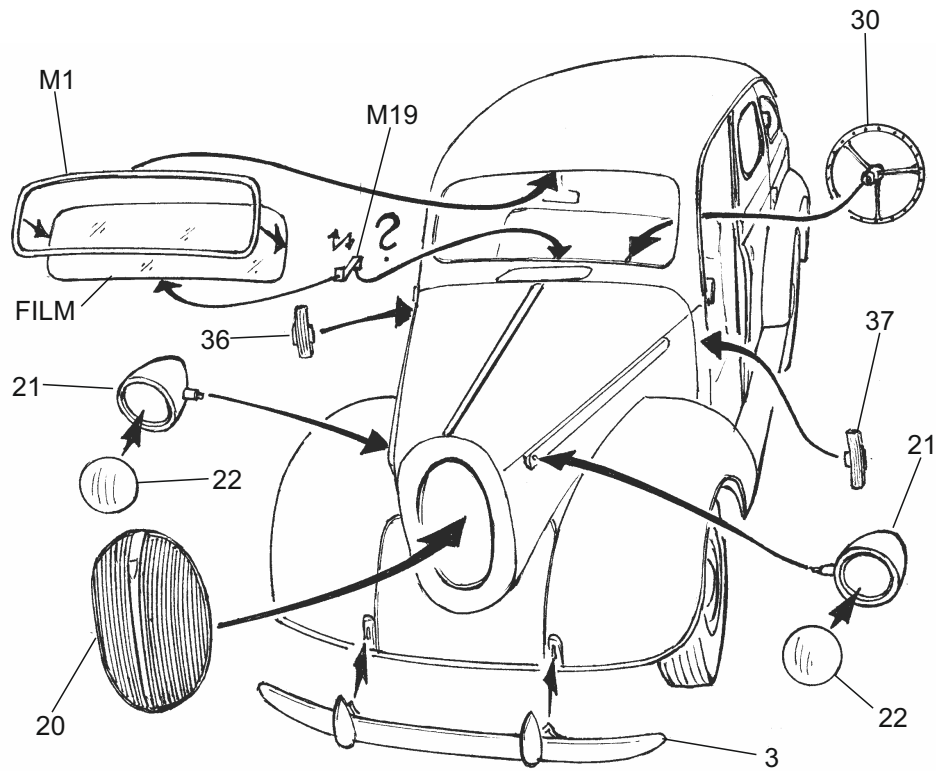
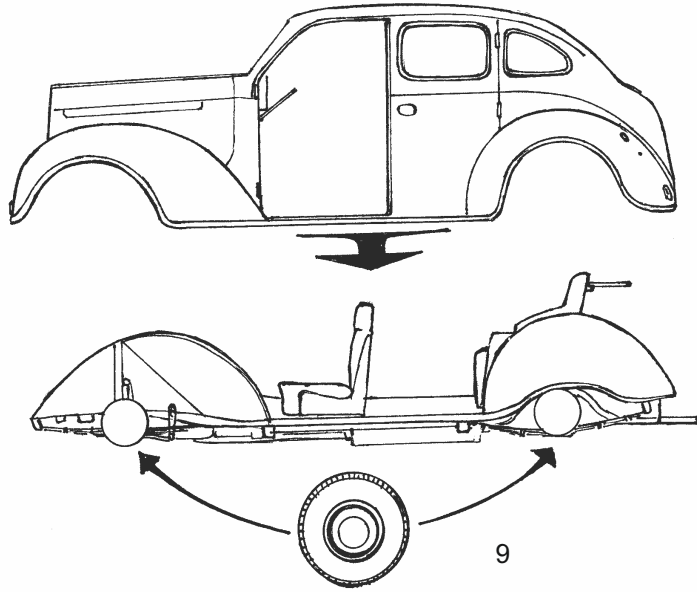

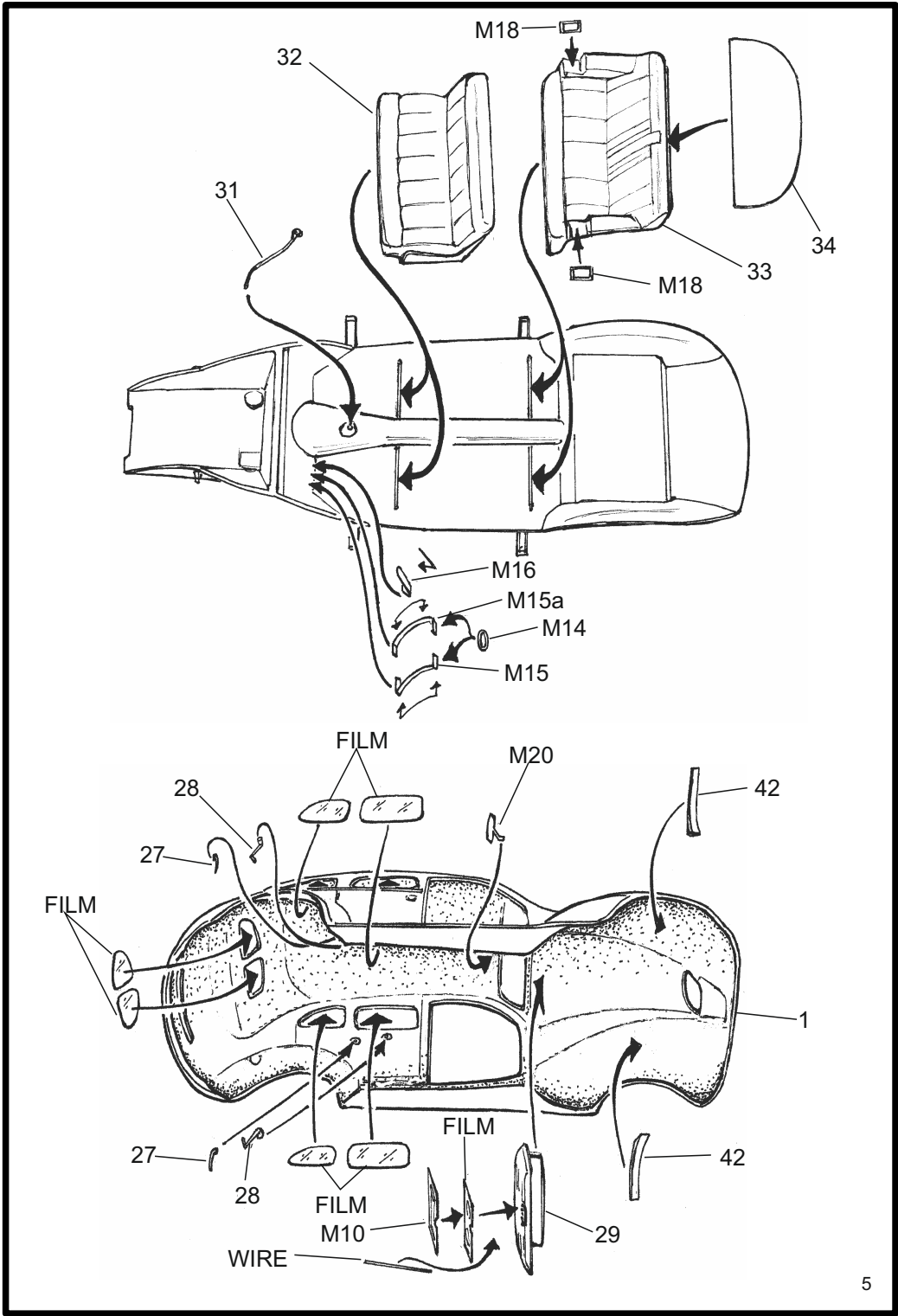
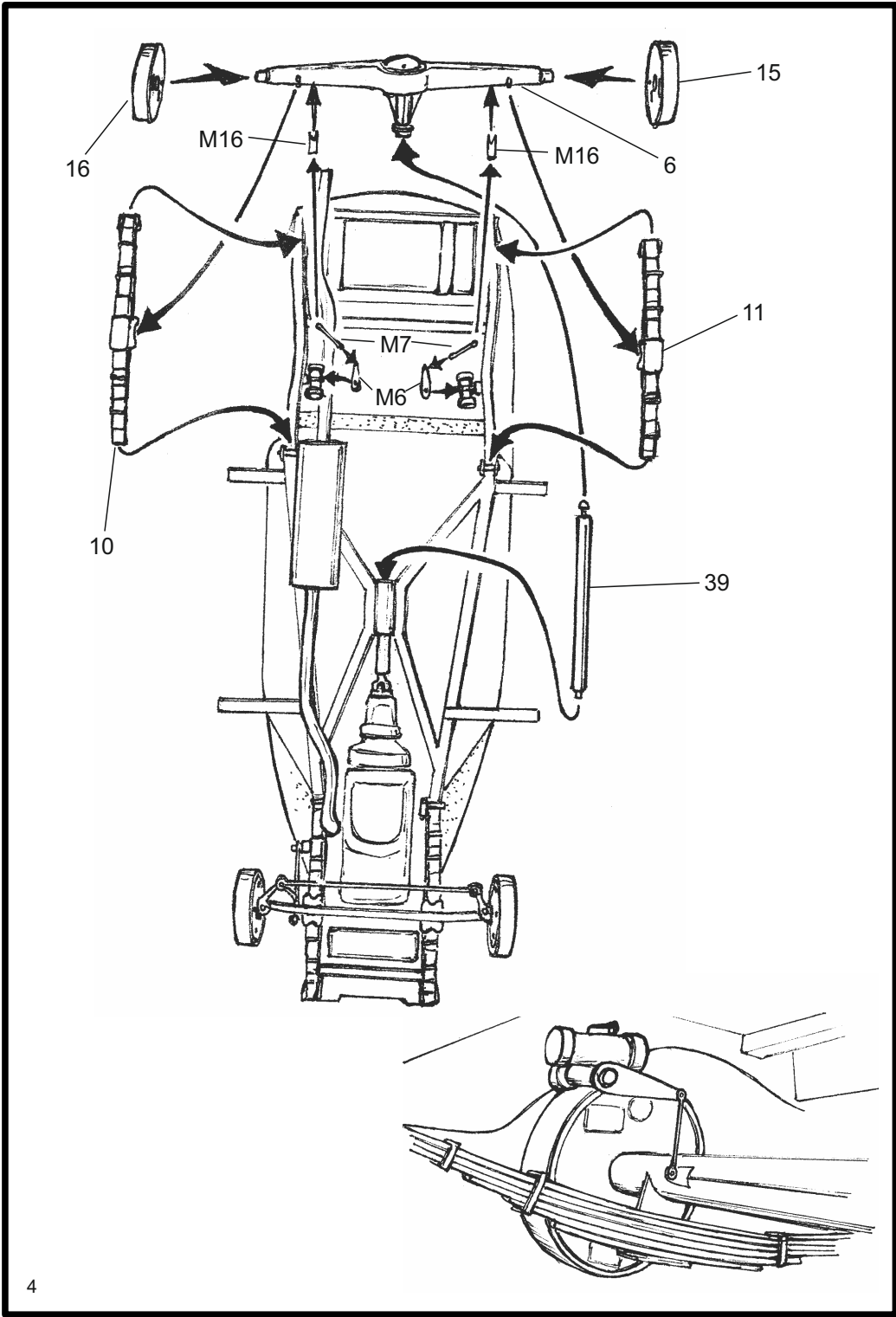

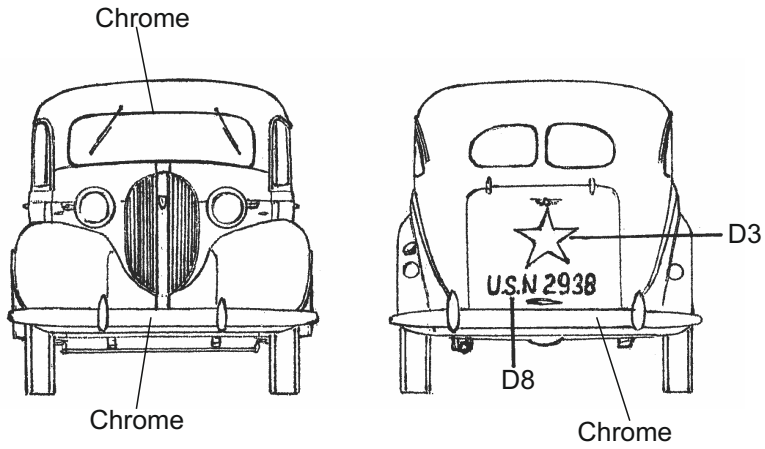

III. Wehrmacht

Celé vozidlo v tankové šedé barvě
All car panzer grey

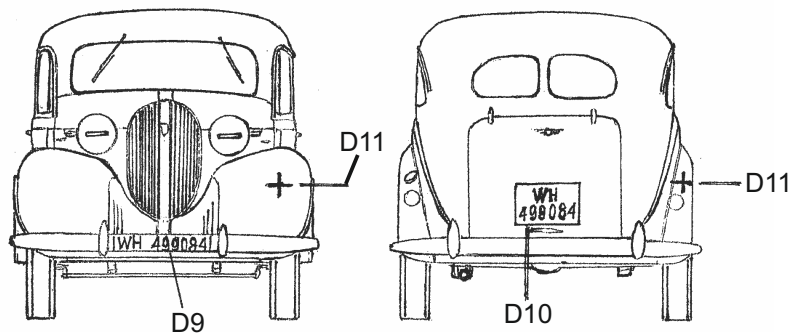
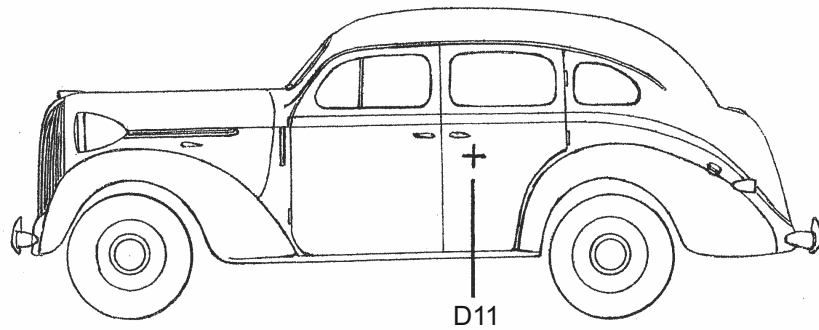

I. U.S. Army

Celé vozidlo tmavě olivové
All car olive drab

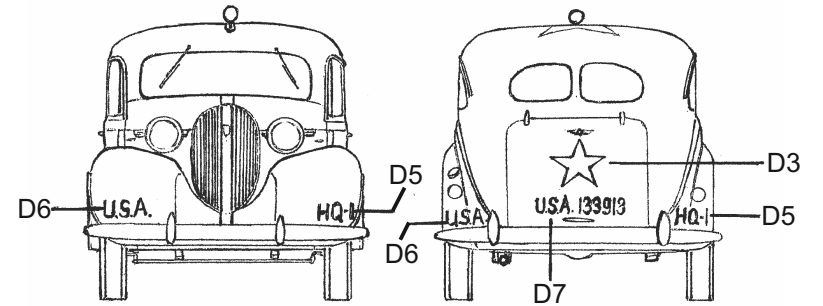
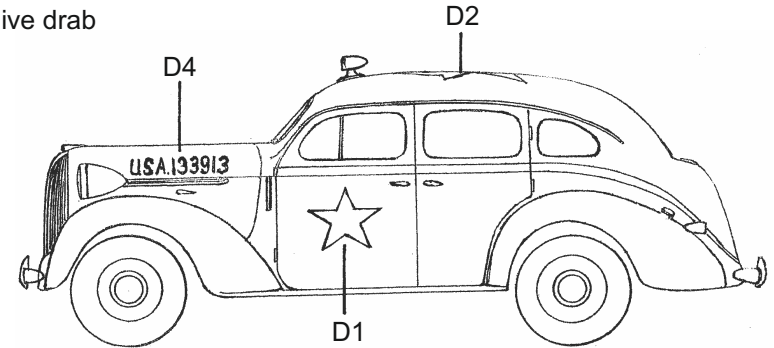

II. U.S. Navy

Celé vozidlo světle šedé, doplňky chromované
All car light grey, chrome accessories

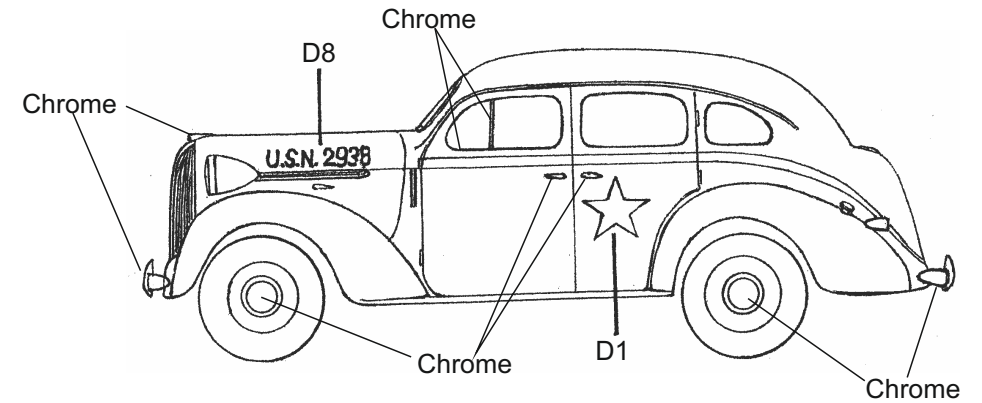

I. U.S. Army

Celé vozidlo tmavě olivové

All car olive drab

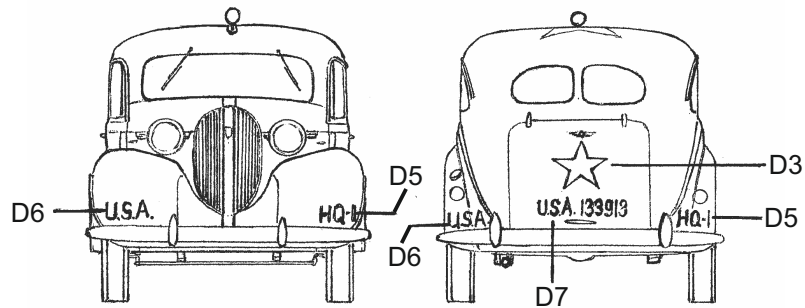
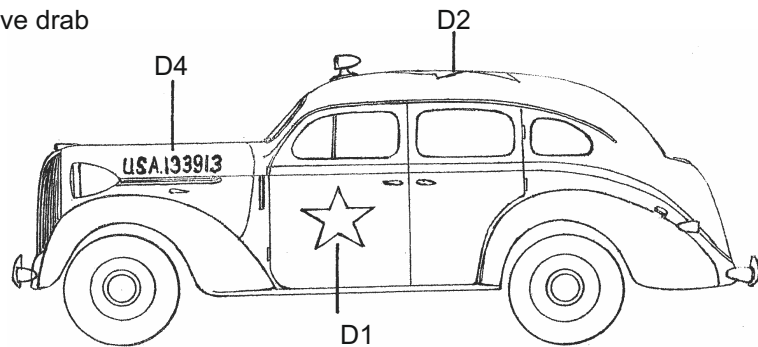

II. U.S. Navy

Celé vozidlo světle šedé, doplňky chromované

All car light grey, chrome accessories

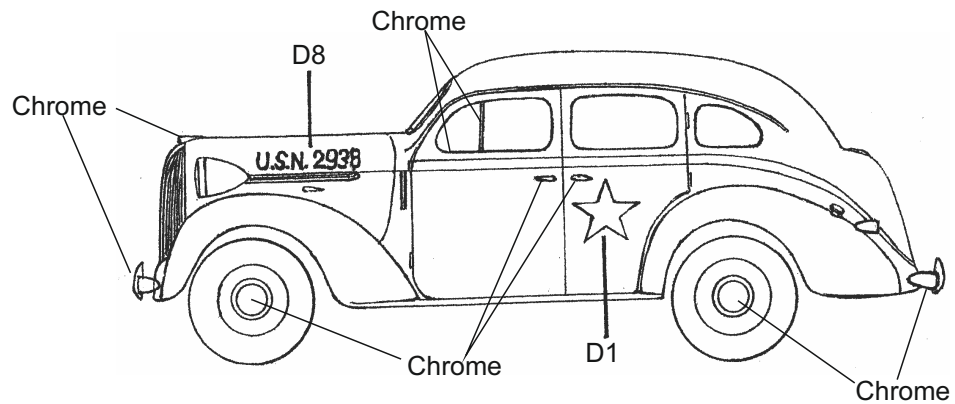

Chrome

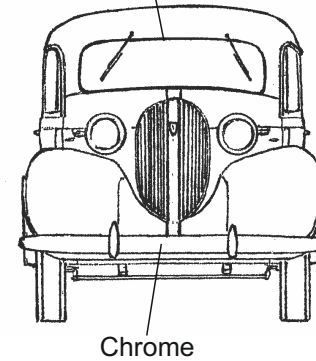

Chrome

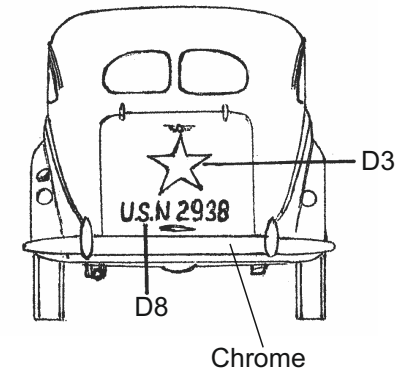

Chrome

III. Wehrmacht

Celé vozidlo v tankové šedé barvě

All car panzer grey

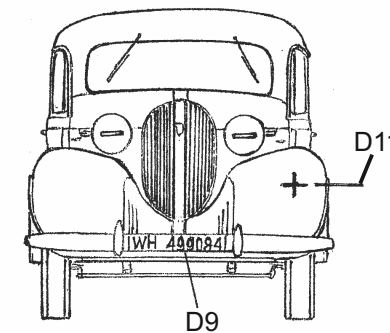
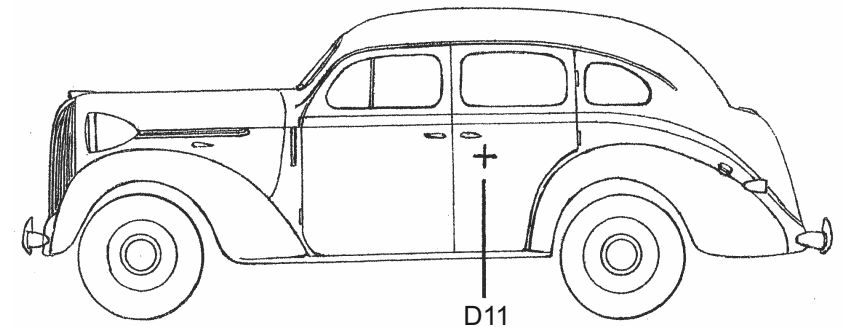

D9

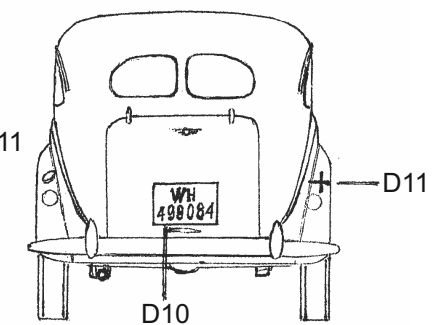

D10